

Huch EnTEC®

ЭФФЕКТИВНОЕ ЭНЕРГОСБЕРЕЖЕНИЕ

2024
V.01



Huch EnTEC — это международная компания, специализирующаяся на производстве и поставке эффективных энергосберегающих систем для отопления и водоснабжения частных домов. Мы предлагаем высококачественные инженерные решения для вашей котельной с рядом преимуществ. Оборудование Huch EnTEC изготавливается из высококачественных компонентов, а история и философия компании гарантируют соответствие самым высоким немецким стандартам качества. В России команда Huch EnTEC успешно работает уже более 17 лет. При нашем участии реализовано множество сложнейших по гидравлике объектов, которые успешно эксплуатируются долгие годы.

Техника быстрого монтажа Huch EnTEC идеально подходит для вашей котельной, так как все элементы системы сочетаются между собой и при сборке не нужно думать о дополнительных комплектующих. Все компоненты проходят заводскую опрессовку после сборки и тщательный контроль качества используемого сырья. Уникальное сочетание компонентов и эффективные инженерные решения позволяют оставаться одним из признанных лидеров в области качественного инженерного оборудования для котельных в малоэтажном строительстве.

Эмалированные бойлеры косвенного нагрева Huch EnTEC производятся с 1928 года в Германии и соответствуют самым высоким стандартам качества. С 2007 года завод в Китае начал производство бойлеров для внутреннего азиатского рынка, а с 2021 года эти баки экспортируются на европейский рынок. Бойлеры производятся полностью по немецкой технологии, используя оригинальную немецкую эмаль и под чутким контролем выходного качества головного офиса.

В связи с европейскими санкциями наша компания реорганизует логистическую цепочку и ориентируется на поставки проверенных компонентов через дружественные страны. Это решение позволило ввести в наш ассортимент новые продукты, например - бойлеры косвенного нагрева из нержавеющей стали. Высокое качество и уровень производства подтверждаются многочисленными европейскими сертификатами, автоматическая линия сборки и роботизированные технологии обеспечивают высочайшее качество продукции. А уникальные технические характеристики не имеют аналогов на рынке.



Техника быстрого монтажа

ПРЕИМУЩЕСТВА:

- Система до 70% мощнее конкурентных аналогов за счёт увеличенной пропускной способности (до 5 куб.м/ч). Это позволяет упростить гидравлический расчёт системы и компенсирует возможные неточности монтажа оборудования;
- Универсальная модульная теплоизоляция и уникальная совместимость компонентов системы позволяет Вам держать на складе небольшой ассортимент номенклатурных позиций, а монтажнику минимизировать обращения по возврату неиспользованного товара.
- Ассортимент техники быстрого монтажа Nuch En-TEC позволяет обвязать любую котельную до 120 кВт!
- Тщательный контроль заданной геометрии изделий. Использование DZR латуни и опрессовка всех изделий воздухом в 3 атмосферы.
- 100% европейские комплектующие!
- Предварительно собранные модули сокращают время монтажа до 5 раз! Снижаются эксплуатационные затраты. Используя готовые модули вы экономите невозполнимый ресурс – свое время! А заказчик получает котельную в эксклюзивном премиальном дизайне.

Насосные модули ECO² DK (без смешения)



Модули DK применяются в любом прямом контуре, т.е. в контуре, в который можно подавать напрямую теплоноситель с температурой источника тепла (не охлаждая). Модуль универсален и позволяет менять подающую и обратную линию местами в зависимости от необходимости

Наименование	Артикул
ECO 2 DK DN25 (1") без насоса	101.30.025.00
ECO 2 DK DN25 (1") с насосом WITA HE2 40/60 25-180	101.30.025.02 WT
ECO 2 DK DN32 (1 1/4") без насоса	101.30.032.00
ECO 2 DK DN32 (1 1/4") с насосом WITA HE2 40/60 32-180	101.30.032.02 WT

Насосно-смесительные модули ECO² МК



Модули МК применяются в любом смесительном контуре, т.е. в контуре, в котором необходимо держать определённый температурный график за счёт подмеса охлаждённого теплоносителя обратной линии в подающую. Универсальный трехходовой клапан с байпасом позволяет менять подающую и обратную линию теплоносителя местами.

Наименование	Артикул
ECO 2 МК DN25 (1") без насоса	101.35.025.00
ECO 2 МК DN25 (1") с насосом WITA HE2 40/60 25-180	101.35.025.02 WT
ECO 2 МК DN32 (1 1/4") без насоса	101.35.032.00
ECO 2 МК DN32 (1 1/4") с насосом WITA HE2 40/60 32-180	101.35.032.02 WT

Насосные модули ECO² DN25 (1") со встроенным разделительным теплообменником



Насосные модули с теплообменником используются в качестве контура защиты от обледенения (антифриз), контура загрузки приточной вентиляции (антифриз), контура теплых полов (если трубы пропускают кислород из окружающего воздуха, контура подогрева воды в бассейне (ставятся после установки фильтрации), и т.д.

Наименование	Артикул
ECO 2 DN25 (1") с теплообменником 30 пластин, без насоса	101.33.025.GR 00
ECO 2 DN25 (1") с т/о 30 пластин с насосом WITA HE2 40/60 25-180	101.33.025.GR 02WT

Сервоприводы



STA-W - Реверсивный синхронный сервопривод с рабочим напряжением 20В/50Гц. Предназначен для управления 3-х/4-х ходовыми смесительными клапанами от автоматики котельной при помощи 3-х точечного управления. Производство - Словения.

Наименование	Артикул
Электропривод STA-W	A.02.230.11



SKO - Качественный аналог европейского привода STA, собираются в Китае. Электромотор произведен в Швейцарии, бюджетная замена европейскому оборудованию.

Электропривод SKO	SK.230.01
-------------------	-----------



STS-W - Сервопривод со встроенным датчиком температуры, предназначен для автономного управления смесительным клапаном с целью поддержания постоянной заданной температуры теплоносителя. Производство - Словения

Электропривод STS-W	A.02.230.34
---------------------	-------------

Распределительные коллекторы DN25 KRU

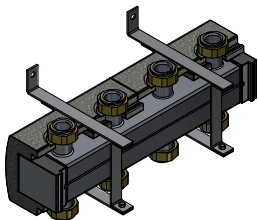

Распределительные коллекторы для насосных групп позволяют установить до 3; 5 или 7 модулей. Пропускная способность в 5 м^3 позволяет обвязать котельную до 120 м^2 (при $\Delta T=20^\circ\text{C}$). Крепеж в комплекте.

Наименование	Артикул
Коллектор KRU на 3 отопительных контура до 120 кВт	105.05.025.02
Коллектор KRU на 5 отопительных контуров до 120 кВт	105.05.025.03
Коллектор KRU на 7 отопительных контуров до 120 кВт	105.05.025.04

Разделительный модуль DN25 HWRU

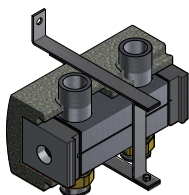

Разделительный гидравлический модуль (гидрострелка) в горизонтальном исполнении позволяет установить его в любом месте на коллекторе. Пропускная способность также как и у коллектора 5 м^3 .

Наименование	Артикул
Разделительный модуль DN25 HWRU до 120 кВт	106.01.025.04RU

Циркуляционные насосы

Насосы WITA, это высокоэффективные частотные насосы европейского производства, история производства начинается в Германии с 1961 года. Эксклюзивно поставляются компанией Huch EnTEC на Российский рынок с 2020 года.

Насос WITA HE2 - аналог ALPHA2



- **Возможность выбора максимального напора насоса - 4 м.в.ст. или 6 м.в.ст.**
- Девять предустановленных режимов работы.
- Простой выбор режима работы и настройка насоса с помощью всего двух кнопок.
- Режим "Постоянный напор".
- Режим "Пропорциональный напор".
- Режим " AUTO smartADAPT".
- Режим "Постоянная скорость".
- Режим "Автоматическое уменьшение частоты вращения".
- Светодиодная индикация фактической потребляемой мощности и режима работы.
- Функция "Антиблокировка вала".
- Низкое энергопотребление.

Тип насоса	Артикул
WITA HE2 40/60 20-130	WP02013046
WITA HE2 40/60 25-180	WP02518046
WITA HE2 40/60 32-180	WP03218046

Циркуляционный насос WITA go.future Z



Высокоэффективный циркуляционный насос с электронной регулировкой частоты вращения, оборудованный электронно-коммутируемым двигателем с ротором с постоянными магнитами и преобразователем частоты. Корпус насоса изготовлен из латуни.

Максимальный напор 1,4 м.в.ст.
 Максимальный расход 650 л/ч
 Потребляемая мощность 2,5 - 7 Вт
 Режимы работы 3 постоянных скорости

Наименование	Артикул
Циркуляционный насос для систем ГВС WITA go.future Z	WP01508001

Бойлеры косвенного нагрева и буферные емкости



Эмалированные бойлеры косвенного нагрева Huch EnTEC изготавливаются на заводе HUCH, история которого началась в 1928 году в Германии.

В ассортименте представлено более 1500 моделей баков специального назначения для различных сред и жидкостей. Многолетний опыт и высокое качество подтверждаются сертификатами и наградами.

В 2014 году продукция завода получила награду «Товар года» в Германии.

На данный момент производство осуществляется в Германии, Китае и США. С 2021 года китайские бойлеры HUCH поставляются на европейский рынок, а сейчас доступны и в России. В настоящее время доступна линейка баков объемом от 150 до 500 литров.



Водонагреватели для бытовой воды EBS-PU

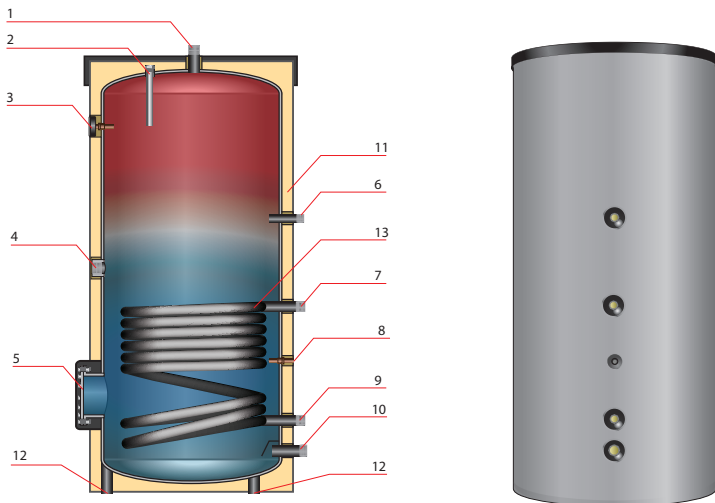

Эмалированная ёмкость из чёрной стали (S235JR) с одним змеевиком косвенного нагрева. Изоляция - вспенённый полиуретан (несъёмная), закрывается съёмным декоративным кожухом на молнии. Цвет кожуха - RAL 9006 (серебристый). Ёмкость предназначена для приготовления санитарной горячей воды.

Обозначения:

- | | |
|--|--|
| 1. Патрубок выхода горячей воды (1"); | 8. Гильза для датчика температуры; |
| 2. Магниевый анод; | 9. Патрубок обратки змеевика (3/4"); |
| 3. Термометр; | 10. Патрубок входа холодной воды (1"); |
| 4. Муфта ВР 1 1/2" для монтажа ТЭНа; | 11. Теплоизоляция из PU (50 мм); |
| 5. Фланец Ду 110 мм для чистки и ревизии; | 12. Место для монтажа ножек; |
| 6. Патрубок рециркуляции (3/4"); | 13. Греющий змеевик (сталь, эмаль); |
| 7. Патрубок подачи греющего змеевика (3/4"); | |

Тип водонагревателя EBS-PU	150	200	300	500
Объём [л]	150	200	300	500
Высота с изоляцией [мм]	969	1232	1697	1783
Диаметр с изоляцией [мм]	600	600	600	750
Поверхность нагрева [м²]	0,7	0,9	1,2	1,8
Мощность теплообменника (80/60/15°C) [кВт]	23,6	28,9	39,5	57,0
Коэффициент мощности N_L	2,1	3,6	8	14
Длительн. производительность по ГВС [л/ч]	580	710	970	1400
макс. t/макс. p в системе питьевой воды [°C/бар]	95 / 10	95 / 10	95 / 10	95 / 10
макс. t/макс. p в теплообменнике [°C/бар]	160 / 25	160 / 25	160 / 25	160 / 25
Вес [кг]	66	73	94	195
Артикул				
Водонагреватель EBS-PU	15280	14597	14596	14599

Водонагреватели для геосистем ESS-PU

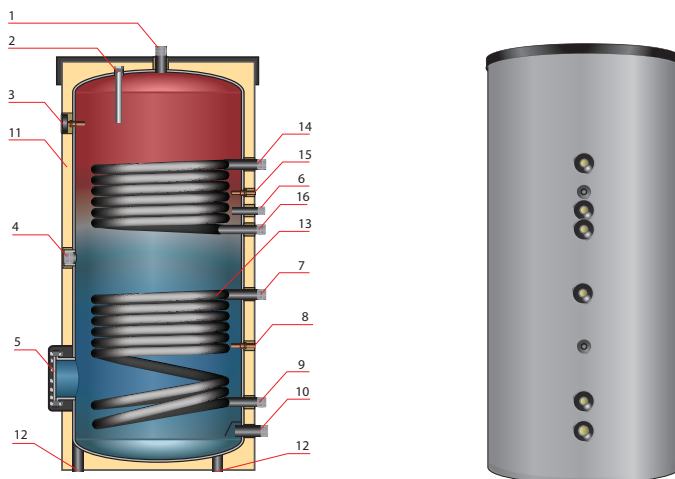

Эмалированная ёмкость из чёрной стали (S235JR) с двумя змеевиками косвенного нагрева. Верхний змеевик для нагрева от котла, нижний змеевик - для нагрева от геосистемы. Изоляция - вспененный полиуретан (несъёмная), закрывается съёмным декоративным кожухом на молнии. Цвет кожуха - RAL 9006 (серебристый). Предназначена для приготовления санитарной горячей воды.

Обозначения:

- | | |
|--|---|
| 1. Патрубок выхода горячей воды (1"); | 9. Патрубок обратки солнечного змеевика (3/4"); |
| 2. Магнийевый анод; | 10. Патрубок входа холодной воды (1"); |
| 3. Термометр; | 11. Теплоизоляция из PU (толщина 50 мм); |
| 4. Муфта ВР 1 1/2" для монтажа ТЭНа; | 12. Место для монтажа ножек; |
| 5. Фланец Ду 110 мм для чистки и ревизии; | 13. Солнечный змеевик (чёрная сталь, эмаль). |
| 6. Патрубок рециркуляции (3/4") | 14. Патрубок подачи котлового змеевика (3/4"); |
| 7. Патрубок подачи солнечного змеевика (3/4"); | 15. Гильза для датчика температуры; |
| 8. Гильза для датчика температуры; | 16. Патрубок обратки котлового змеевика (3/4"); |

Тип водонагревателя ESS-PU	200	300	500
Объём [л]	200	300	500
Диаметр с изоляцией [мм]	600	600	750
Высота с изоляцией [мм]	1232	1697	1783
Поверхность нагрева вверху/внизу [м ²]	0,6 / 0,8	0,8 / 1,2	1,2 / 1,8
Мощность теплообменника (80/60/15°C) [кВт]	16 / 28	23 / 37	32 / 56
Коэффициент мощности η вверху/внизу	1,23 / 3,6	1,8 / 8	2,5 / 14
Длительная производителн. бойлера по ГВС [л/ч]	410 / 710	605 / 970	830 / 1400
Макс. t / макс. p в системе ГВС [°C/бар]	95 / 10	95 / 10	95 / 10
Макс. t / макс. p в теплообменнике [°C/бар]	160 / 25	160 / 25	160 / 25
Вес [кг]	85	114	215
Артикул			
Водонагреватель EBS-PU	16593	14598	14971

Водонагреватели из нержавеющей стали



В 2024 году компания Huch EnTEC расширила свой ассортимент бойлерами косвенного нагрева из нержавеющей стали. Производство расположено в Китае и имеет 25-летний опыт работы с ёмкостями для геосистем. Наши инженеры разработали специальную техническую спецификацию для линейки бойлеров с уникальными характеристиками. Качество продукции подтверждено всеми существующими сертификатами соответствия европейским нормам, а накопленный опыт производства позволяет гарантировать самый длительный срок эксплуатации при соблюдении технических требований к подключению.

Все бойлеры имеют толщину стенок 1,5 мм, дно — 2 мм, а теплообменник — 1,2 мм. Теплообменник изготовлен из цельнотянутой трубы диаметром 30 мм и обладает повышенной мощностью нагрева. Благодаря этой особенности длительная производительность по ГВС бойлера на 200 литров (площадь теплообменника 1,7 м²) составляет около 1500 литров в час.

Качественные материалы и упаковка обеспечивают лёгкость транспортировки и монтажа на объекте. Баки оснащены ревизионным фланцем, имеют муфту для подключения электро ТЭНа, есть три гильзы для температурных датчиков, выход горячей воды сбоку или сверху, дренажный слив из нижней точки бака, патрубков рециркуляции и удобное подключение заземляющего контура.

Данные бойлеры разрешено штабелировать и перевозить в горизонтальном положении.



Водонагреватели для бытовой воды HBS

Бойлер косвенного нагрева из нержавеющей стали AISI 304L с одним мощным змеевиком, ревизионным фланцем и патрубком рециркуляции. Внутренний бак из нержавеющей стали в твердой теплоизоляции из вспененного пенополиуретана без содержания гидрохлорфторуглеродов в соответствии с 814/2013 EU ErP. Наружный корпус из стали со специальным покрытием и порошковой окраской серебристого цвета защищает от коррозии и сколов.

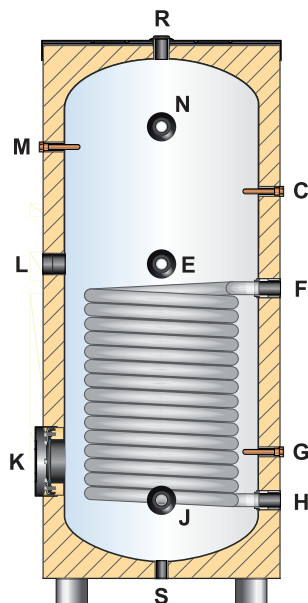

Рабочее давление 6 бар.

Максимальная рабочая температура 95°C

Класс энергоэффективности теплоизоляции "А"

Тип водонагревателя HBS	150	200	300	500	1000
Объём [л]	150	200	300	500	1000
Диаметр с изоляцией [мм]	580	580	580	700	1000
Высота с изоляцией [мм]	1080	1395	1920	2150	2090
Поверхность нагрева теплообменника [м ²]	1,4	1,7	2,4	2,4	3,5
Мощность теплообменника (DIN 4708) [кВт]	45	54	77	77	112
Длительная производ. по ГВС (10/45°C) [л/ч]	958	1327	1892	1892	2752
Коэффициент мощности N	14	17	24	24	33
Вес [кг]	40,0	50,6	71,3	108,2	212,5
Артикул					
Водонагреватель HBS	HBS0150	HBS0200	HBS0300	HBS0500	HBS1000

Водонагреватели для гелиосистем HSS

Бойлер косвенного нагрева из нержавеющей стали AISI 304L с двумя змеевиками, ревизионным фланцем и патрубком рециркуляции. Внутренний бак из нержавеющей стали в твердой теплоизоляции из вспененного пенополиуретана без содержания гидрохлорфторуглеродов в соответствии с 814/2013 EU ErP. Наружный корпус из стали со специальным покрытием и порошковой окраской серебристого цвета защищает от коррозии и сколов.

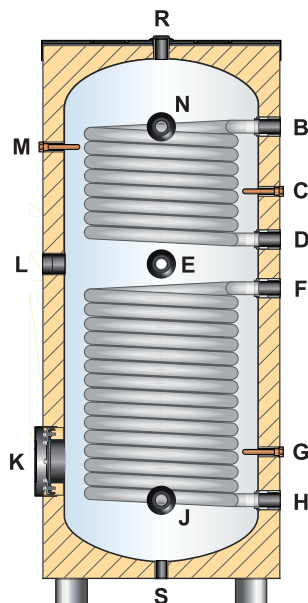

Рабочее давление 6 бар.

Максимальная рабочая температура 95°C

Класс энергоэффективности теплоизоляции "А"

Тип водонагревателя HBS	200	300	500	1000
Объём [л]	200	300	500	1000
Диаметр с изоляцией [мм]	580	580	700	1000
Высота с изоляцией [мм]	1395	1920	2150	2090
Поверхность нагрева теплообменников [м ²]	0,9/1,7	1,3/2,4	1,4/2,4	1,8/3,5
Мощность теплообменников (DIN 4708) [кВт]	29/54	41/77	45/77	58/112
Длительная производ. по ГВС (10/45°C) [л/ч]	713/1327	1007/1892	1106/1892	1425/2752
Коэффициент мощности N	26	37	38	50
Вес [кг]	56,5	79,9	116,8	224,4
Артикул				
Водонагреватель HSS	HSS0200	HSS0300	HSS0500	HSS1000

Буферные емкости RBA

В 2024 году мы также расширили ассортимент поставляемых ёмкостей, добавив российские буферные аккумуляторы тепла. Наши специалисты разработали техническое задание, и под нашим контролем производятся высококачественные теплоаккумуляторы.

Ёмкость из чёрной стали S235JR без обработки внутренней поверхности. Обеспечивает совместную работу нескольких источников тепла и является гидравлическим разделителем контуров системы отопления. Буферные ёмкости небольших объемов (до 300 л) могут использоваться для защиты котла от "тактования" в межсезонье. Обработка наружной поверхности металлической ёмкости - антикоррозионное порошковое покрытие (грунтовка).

Буферные ёмкости RBA
доступны в объёмах
от 300 л до 2000 л.

Рабоч. давление 3 бар
Макс. раб. темп-ра 95°C

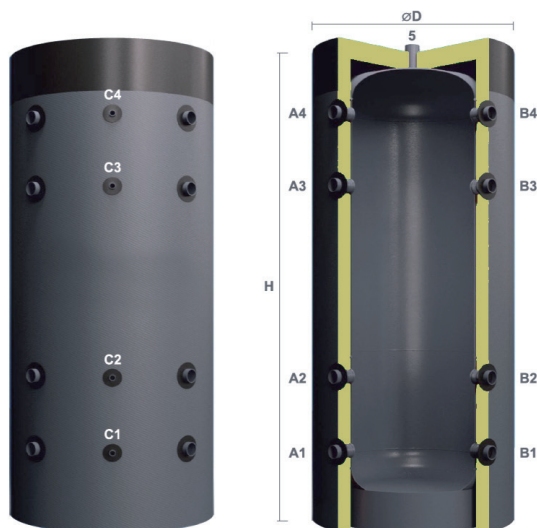

Тип буферной ёмкости RBA	300	400	500	600	750
Объём [л]	292	400	500	600	760
Диаметр с изоляцией, D [мм]	608	608	758	758	898
Высота с изоляцией, H [мм]	1567	2257	1744	2113	1760
Толщина стенки / толщина дна [мм]	2 / 4	2 / 4	2 / 4	3 / 4	3 / 4
Аккумулируемая тепловая мощность (85%/35°C) [кВт]	17,4	23,2	29,0	34,8	40,6
Удельные теплотери изоляции [кВт-ч/D]	1,99	2,31	2,63	2,95	3,37
Вес [кг]	73	87	100	112	125
Артикул					
Буферная ёмкость RBA с тёмно-серой изоляцией	RBA-10300	RBA-10400	RBA-10500	RBA-10600	RBA-10750

Методика расчёта теплоаккумулятора для электродкотла с двухтарифным счетчиком

Исходные данные: отапливаемая площадь дома 100 м², теплотери дома 60 Вт/м² (при -27°С), выделенная электрическая мощность 15 кВт·ч.

Расчёт объёма теплоаккумулятора выполняем для средней температуры наружного воздуха за отопительный сезон. В нашем примере это -10°С. Теплотери дома при этой температуре = 3,75 кВт/ч.

Выбираем электрический котёл мощностью 12 кВт, продолжительность "ночного" тарифа составляет 8 часов.

Какое количество тепловой мощности мы сможем накопить в тепловом аккумуляторе за один период "ночного" тарифа (т.е. за одни сутки)?

$$Q = (12 \text{ кВт} - 3,75 \text{ кВт}) * 8 \text{ часов} = 66 \text{ кВт}$$

Какой объём теплового аккумулятора сможет принять эту мощность?

Для расчёта примем максимальную температуру теплоаккумулятора = 90°С, минимальную температуру = 30°С.

$$V = 66 \text{ кВт} * 860 / (90^\circ\text{C} - 30^\circ\text{C}) = 946 \text{ литров} = 1000 \text{ литров.}$$

Время отопления дома в экономном режиме составит:

$$T = 8 \text{ часов ("ночной" тариф)} + 66 \text{ кВт} / 3,75 \text{ кВт/ч} = 8 \text{ ч} + 17,6 \text{ ч} = 25,6 \text{ часов.}$$

Таким образом, при температуре наружного воздуха до -10°С, тепловой аккумулятор объёмом 1000 литров позволяет в течение суток отапливать дом площадью 100 м² со средним значением теплотерь, используя при этом дешёвый "ночной" тариф на электроэнергию.

Срок окупаемости такого теплоаккумулятора составит около 10,5 месяцев.

Тип буферной ёмкости RBA	900	1000	1500	2000
Объём [л]	900	1030	1500	2000
Диаметр с изоляцией, D [мм]	898	898	1100	1300
Высота с изоляцией, H [мм]	2090	2274	2150	2134
Толщина стенки / толщина дна [мм]	3 / 4	3 / 4	3 / 4	3 / 4
Аккумулируемая тепловая мощность (85°/35°С) [кВт]	46,4	58,0	87,0	116,0
Удельные теплотери изоляции [кВт·ч/D]	3,91	4,24	-	-
Вес [кг]	142	160	240	260
Артикул				
Буферная ёмкость RBA с тёмно-серой изоляцией	RBA-10900	RBA-11000	RBA-11500	RBA-12000

Следите за нашими новостями на официальном сайте huchentec.ru и в соцсетях. Посетив наш обучающий семинар, профессиональные монтажники смогут зарегистрироваться в программе лояльности.



Telegram

ООО «Хух ЭНТЕК РУС»

г. Москва Мелитопольская 2-я ул. Д4А с23

+7 495 249 04 59